

## VERSIONI

# DUO - Pompa Vuotoassistita



JM 6-250 DUO



JE 6-250 DUO



JM 6-250 DUO Silenziato

Le pompe vuotoassistite sono gruppi che utilizzano una pompa per vuoto (depressore) per accelerare l'innescamento, cioè, la fase iniziale del pompaggio in cui bisogna togliere l'aria dalla condotta d'aspirazione per fare arrivare il liquido nella pompa.

Possono innescarsi "a secco", senza dover riempire preventivamente di acqua il corpo pompa e convogliare agevolmente acqua miscelata con grandi quantità d'aria, per esempio da impianti wellpoint o durante il drenaggio di trincee.

Il sistema brevettato "Duo" consente a due pompe, una per acqua e l'altra per aria, di lavorare insieme in armonia, separando dolcemente gli elementi all'ingresso del gruppo per seguire percorsi differenziati.

Può trattare agevolmente solidi in sospensione nel liquido pompato. Frutto di oltre 50 anni di esperienza nella progettazione, costruzione ed utilizzo di pompe per cantiere, il sistema Duo offre reali vantaggi per le imprese, i lavoratori ed il pubblico.

Con i gruppi che montano il sistema Duo, si apre una nuova era nel rapporto tra il mondo del lavoro e l'ambiente, con la riduzione dell'impatto ambientale delle opere di ingegneria civile e costruzione, unita a notevoli risparmi nei costi di gestione.

## APPLICAZIONI

- Impianti di drenaggio terreno tipo wellpoint
- Drenaggio orizzontale con tubi drenanti
- Drenaggio di scavi a cielo aperto
- By-pass di fognatura
- Cave
- Fanghiglie

## VANTAGGI PER L'IMPRESA

### Ridotti costi di gestione

Non ci sono livelli da controllare, rabbocchi da eseguire, condensato da scaricare ogni giorno. Il depressore non consuma olio.

### Prestazioni maggiori

A parità di portata nominale del depressore, il sistema brevettato Duo permette un innescamento più rapido e un flusso costante di acqua dagli impianti wellpoint.

### Facilità di manutenzione

Nella versione diesel, tutto il motore è a portata di mano per il cambio dei filtri di olio, aria e gasolio, e interventi al motore di avviamento e alternatore.

### Costruzione robusta

Il depressore e la batteria d'avviamento sono protetti da urti accidentali. La posizione della batteria riduce notevolmente il pericolo di furto.

## VANTAGGI PER LA LOGISTICA

### Ingombri contenuti

La compattezza dei gruppi facilita il trasporto e lo stoccaggio.

### Bilanciamento accurato

Il sollevamento dei gruppi è agevolato dal robusto gancio di sollevamento zincato, accuratamente posizionato per un bilanciamento ottimale.

## VANTAGGI PER IL MANUTENTORE

### Lunghi intervalli tra interventi di manutenzione

Il depressore richiede solo il cambio delle palette circa ogni 10.000 ore di funzionamento (più di un anno di utilizzo 24 ore al giorno).

### Facilità d'ispezione e intervento

La girante può essere ispezionata attraverso la portina anteriore, svitando due o tre maniglie. Con poche viti, si smonta il separatore. Il depressore si sfilava facilmente. Il gancio di sollevamento può essere facilmente smontato per agevolare ulteriormente l'accesso, se necessario.

### Nessuna regolazione della cinghia del depressore

La versione diesel utilizza un tendicinghie automatico che recupera il lasco della cinghia durante il funzionamento e nel corso del tempo. Non richiede alcuna regolazione in caso di interventi di manutenzione.

## VANTAGGI PER L'IMPATTO AMBIENTALE

### Nessuna perdita di olio dal depressore

Visto che il depressore funziona a secco, non viene disperso olio nell'aria di scarico del depressore. Nei lavori in ambiente sotterraneo, la qualità dell'aria è garantita. Viene eliminato il problema di smaltimento dell'olio esausto.

### Rumorosità ridotta

Il sistema brevettato riduce notevolmente la rumorosità del gruppo, mentre il depressore a secco è il meno rumoroso della sua categoria.

**Sicurezza di funzionamento maggiore:** Rispetto ai gruppi tradizionali, il Duo garantisce un funzionamento più sicuro a tutela delle costruzioni nelle vicinanze di cantieri con impianti wellpoint in funzione.

## CARATTERISTICHE COSTRUTTIVE

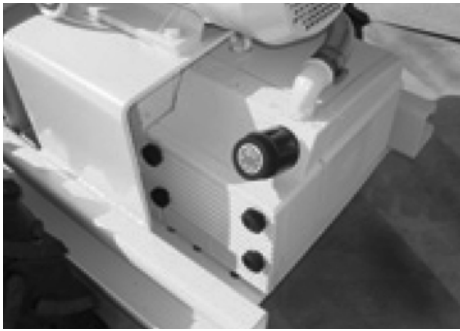

**Depressore a secco** con caratteristiche specifiche per questo impiego.

Il gruppo non disperde olio nell'aria.

Non c'è il rischio di perdite di olio dal depressore o dal suo circuito di lubrificazione.

Non c'è bisogno di controllare il livello d'olio e/o di condensato quotidianamente.



**Sistema brevettato di separazione aria/acqua** che non aspira aria dall'ambiente esterno.

Riduzione della rumorosità dovuta all'entrata dell'aria dall'esterno.

Non vengono aspirate particelle in sospensione nell'aria che possono danneggiare palette, cuscinetti, corpo e coperchio del depressore.

Il grado di vuoto del depressore è sempre disponibile ad intervenire prontamente quando c'è aria nella condotta di aspirazione.

Si riducono drasticamente le vibrazioni e sollecitazioni sul gruppo e sul motore di azionamento.

Non c'è bisogno di un filtro in aspirazione verso il depressore, riducendo le operazioni di manutenzione ulteriormente.



**Sistema di separazione** che lascia libera la portina di ispezione girante.

Quando si pompano liquidi contenenti solidi in sospensione, è possibile intervenire per ispezionare ed eventualmente sbloccare la girante senza rimuovere i tubi o il separatore.



**Meccanismo galleggiante** senza registrazioni.

Non c'è bisogno di controlli periodici.

Durante la manutenzione, non ci sono controlli da fare.

## MOTOPOMPE

**Serbatoio carburante** con capacità sufficiente per più di 24 ore di funzionamento. Rifornimenti una volta al giorno.

## ELETTROPOMPE

**Quadro elettrico** con avviatore stella/triangolo automatico di serie. Riduzione della corrente di spunto e delle sollecitazioni meccaniche. Non sovraccarica gruppi elettrogeni in cantiere all'avviamento della pompa. Non richiede interventi da parte del personale. Predisposto anche per il funzionamento automatico con galleggianti.

## ELETTROPOMPE - JE DUO

Modello	Bocche		Solidi Ø [mm]	Portata max [m³/h]	Prevalenza max [m]	N° Giri Nominale [rpm]	Motore [kW]
	[mm]	[in]					
JE 4-250 DUO	100	4"	50	150	20	1450	7,5
JE 4-253 DUO	100	4"	45	150	21	1450	7,5
JE 6-250 DUO	150	6"	76	300	18	1450	11
JE 6-253 DUO	150	6"	76	300	18	1450	11
JE 6-350 DUO	150	6"	37	280	16	960	11
JE 6-355 DUO	150	6"	47	225	15,5	960	11

## MOTOPOMPE - JM DUO

Modello	Bocche		Solidi Ø [mm]	Portata max [m³/h]	Prevalenza max [m]	N° Giri Nominale [rpm]	Motore [kW]
	[mm]	[in]					
JM 4-250 DUO	100	4"	50	160	32	1800	12,5
JM 4-253 DUO	100	4"	45	160	30	1800	12,5
JM 6-250 DUO	150	6"	76	340	28	1800	20
JM 6-253 DUO	150	6"	45	340	26	1800	20

## DATI DIMENSIONALI

### ELETTROPOMPE - JE DUO

Modello	L	W	H	Peso
	[mm]	[mm]	[mm]	[kg]
JE 4-250 DUO	1391	966	1747,5	448
JE 4-253 DUO	1391	966	1747,5	448
JE 6-250 DUO	1497	966	1837,5	587
JE 6-253 DUO	1497	966	1837,5	587
JE 6-350 DUO	1497	966	1837,5	630
JE 6-355 DUO	1497	966	1837,5	630

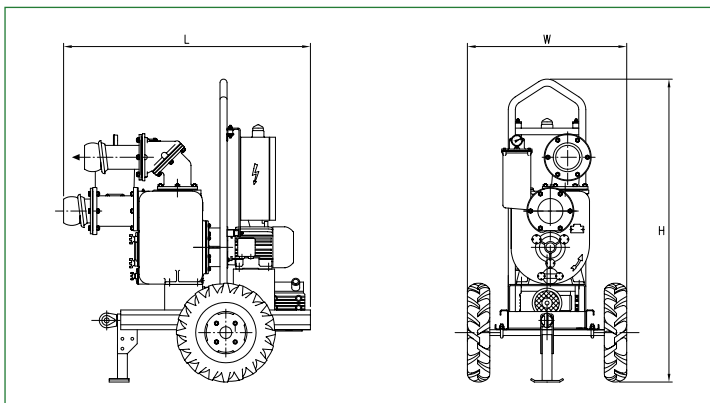

### MOTOPOMPE - JM DUO

Modello	L	W	H	Peso
	[mm]	[mm]	[mm]	[kg]
JM 4-250 DUO	1790	1368	1902	778
JM 4-253 DUO	1790	1368	1902	778
JM 6-250 DUO	1790	1368	1902	986
JM 6-253 DUO	1790	1368	1902	986

